

**SZCZEGÓŁOWY OPIS PRZEDMIOTU ZAMÓWIENIA DLA ZADANIA POD NAZWĄ
WDROŻENIE SYSTEMU KONTROLI DOSTĘPU DO MUZEUM
W RAMACH DOTACJI CELOWEJ NA BUDOWĘ AUTONOMICZNEGO SYSTEMU
KONTROLI DOSTĘPU WRAZ Z SYSEMEM ŁĄCZNOŚCI**

1. Przedmiotem zamówienia jest realizacja dostaw i usług polegających na „*Wdrożenie systemu kontroli dostępu do muzeum w ramach dotacji celowej na budowę autonomicznego systemu kontroli dostępu wraz z systemem łączności*”.
2. Szczegółowy zakres realizacji przedmiotu zamówienia obejmuje w szczególności:
 - a) Dostawę, montaż oraz integrację z systemem biletowym czytnika biletów na podstawie ze stali nierdzewnej, kontrolującego wejście zwiedzających do ekspozycji wewnętrznej muzeum, w ilości 1 szt., o niżej wymienionych parametrach i funkcjonalnościach:
 - czytnik kodów w formie słupka wykonanego ze stali nierdzewnej o przekroju okrągłym,
 - wymiary słupka: wysokość 900 – 1 000 mm, szerokość, długość 150 – 160 mm,
 - czytnik należy zintegrować z systemem biletowym iKSORIS firmy SOFTCOM funkcjonującym w muzeum,
 - schemat słupka pod czytnik o przykładowych wymiarach:

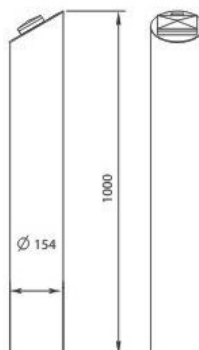

- b) Dostawę, montaż oraz integrację z systemem biletowym trójramiennej bramki dostępowej na terenie ekspozycji plenerowej umożliwiającej kontrolę dostępu zwiedzających do wnętrza śmigłowca MI-6 w ilości 1 szt., o niżej wymienionych parametrach i funkcjonalnościach:
 - wymiary bramki dostępowej: wysokość 900 – 1 100 mm, długość 900 – 1 100 mm, szerokość przejścia 600 – 700 mm,
 - obudowa wykonana ze stali nierdzewnej szlifowanej,
 - praca dwukierunkowa, wejście, wyjście,
 - wbudowany czytnik biletów,
 - wbudowany podgrzewacz i wentylator,
 - klasa szczelności IP 65,
 - wbudowany zasilacz buforowy 12V, akumulator 7V,
 - minimalna ilość przejść – 10 os./min.
 - temperatura pracy -20 – 50°C, ochrona elektroniki bramki przed wysokimi i niskimi temperaturami,

- funkcje – opadanie ramion, sygnalizacja dźwiękowa, możliwość pracy dwukierunkowej, możliwość podłączenia zewnętrznych akcesoriów takich jak alkomat czy kamera, sprzęgło przeciążeniowe, blokada serwonapędu, piktogram sygnalizujący kierunek przejścia, pulpit sterowniczy, pilot bezprzewodowy,
- możliwość dezaktywacji bramki na potrzeby zwiedzania statków powietrznych z przewodnikiem za pomocą RFID lub indywidualnego kodu kreskowego,
- czytnik zainstalowany w bramce dostępowej należy zintegrować z systemem biletowym iKSORIS firmy SOFTCOM funkcjonującym w muzeum,
- schemat bramki dostępowej o przykładowych wymiarach:

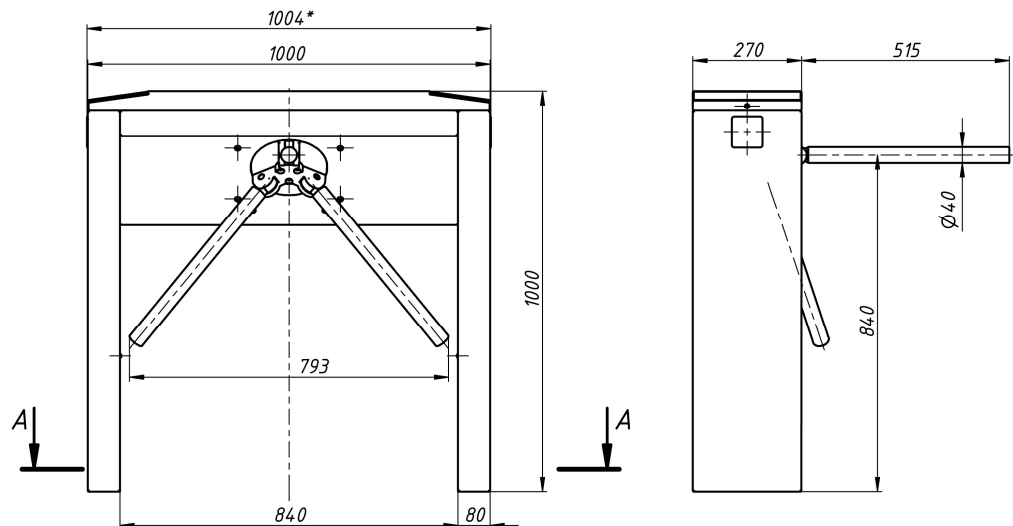

Bramkę należy zamocować na utwardzonej nawierzchni z wykonaniem fundamentów zgodnych z wytycznymi producenta, w sposób zapewniający jej stabilność. Okablowanie należy doprowadzić do serwerowni zgodnie z załączonym planem sytuacyjnym. Wszystkie roboty ziemne, odtworzeniowe i instalacyjne leżą po stronie Wykonawcy. Dojście od bramki do śmigłowca należy wygrodzić za pomocą prefabrykowanych barierek wykonanych ze stali nierdzewnej szczotkowanej. W śmigłowcu należy zainstalować przycisk ewakuacji otwierający bramki w ilości 1 szt.

- c) Dostawę, montaż oraz integrację z systemem biletowym trójramiennej bramki dostępowej na terenie ekspozycji plenerowej umożliwiającej kontrolę dostępu zwiedzających do wnętrza samolotu JAK-40 w ilości 2 szt., o niżej wymienionych parametrach i funkcjonalnościach:
- wymiary bramki dostępowej: wysokość 900 – 1 100 mm, długość 900 – 1 100 mm, szerokość przejścia 600 – 700 mm,
 - obudowa wykonana ze stali nierdzewnej szlifowanej,
 - praca dwukierunkowa, wejście, wyjście,
 - wbudowany czytnik biletów w jednej z bramek – wejściowej,
 - wbudowany podgrzewacz i wentylator,
 - klasa szczelności IP 65,
 - wbudowany zasilacz buforowy 12V, akumulator 7V,
 - minimalna ilość przejść – 10 os./min.
 - temperatura pracy -20 – 50°C, ochrona elektroniki bramki przed wysokimi i niskimi temperaturami,
 - funkcje – opadanie ramion, sygnalizacja dźwiękowa, możliwość pracy dwukierunkowej, możliwość podłączenia zewnętrznych akcesoriów takich jak alkomat czy kamera, sprzęgło przeciążeniowe, blokada serwonapędu, piktogram sygnalizujący kierunek przejścia, pulpit sterowniczy, pilot bezprzewodowy,

- możliwość dezaktywacji bramki na potrzeby zwiedzania statków powietrznych z przewodnikiem za pomocą RFID lub indywidualnego kodu kreskowego,
- czytnik zainstalowany w bramce dostępowej należy zintegrować z systemem biletowym iKSORIS firmy SOFTCOM funkcjonującym w muzeum,
- schemat bramki dostępowej o przykładowych wymiarach:

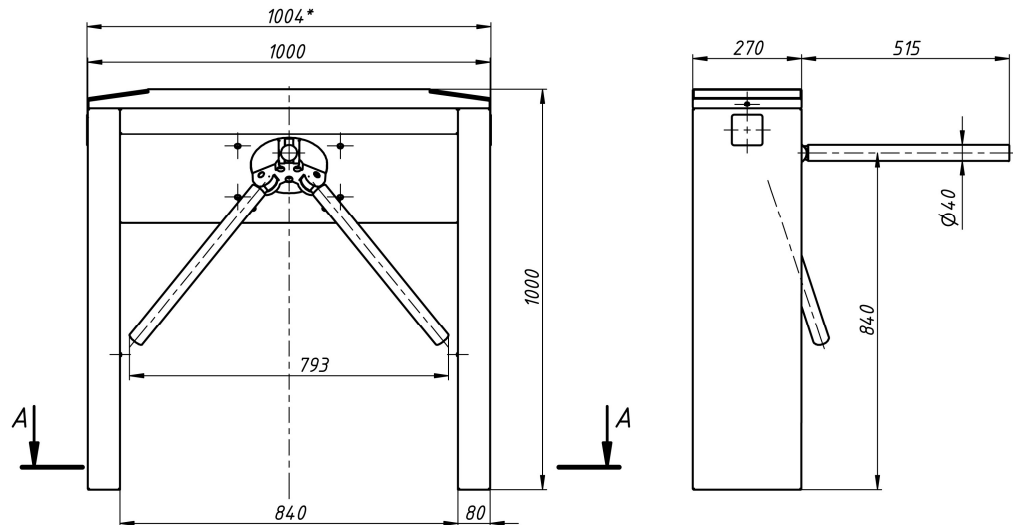

Bramki należy zamocować na utwardzonej powierzchni z wykonaniem fundamentów zgodnych z wytycznymi producenta, w sposób zapewniający ich stabilność. Bramki należy zainstalować przy wejściu do samolotu i przy wyjściu z samolotu. Okablowanie należy doprowadzić do serwerowni zgodnie z załączonym planem sytuacyjnym. Wszystkie roboty ziemne, odtworzeniowe i instalacyjne leżą po stronie Wykonawcy. Dojście od bramek do samolotu należy wygrodzić za pomocą prefabrykowanych barier wykonanych ze stali nierdzewnej szczotkowanej. W samolocie należy zainstalować przycisk ewakuacji otwierający bramki w ilości 1 szt.

- d) Dostawę, montaż oraz integrację z systemem biletowym trójramiennej bramki dostępowej podwójnej, wysokiej na terenie ekspozycji plenerowej umożliwiającej kontrolę dostępu zwiedzających ekspozycji w ilości 1 szt., o niżej wymienionych parametrach i funkcjonalnościach:
- wymiary bramki dostępowej: wysokość 2 400 – 2 500 mm, długość 2 200 – 2 500 mm, szerokość przejścia 700 – 800 mm,
 - obudowa wykonana ze stali nierdzewnej szlifowanej,
 - praca dwukierunkowa, wejście, wyjście,
 - wbudowany czytnik biletów,
 - wbudowany podgrzewacz i wentylator,
 - klasa szczelności IP 65,
 - wbudowany zasilacz buforowy 12V, akumulator 7V,
 - minimalna ilość przejść – 10 os./min.
 - temperatura pracy -20 – 50°C, ochrona elektroniki bramki przed wysokimi i niskimi temperaturami,
 - funkcje – opadanie ramion, sygnalizacja dźwiękowa, możliwość pracy dwukierunkowej, możliwość podłączenia zewleczonych akcesoriów takich jak alkomat czy kamera, sprzęgło przeciążeniowe, blokada serwonapędu, piktogram sygnalizujący kierunek przejścia, pulpit sterowniczy, pilot bezprzewodowy,
 - możliwość dezaktywacji bramki na za pomocą RFID lub indywidualnego kodu kreskowego,
 - czytnik zainstalowany w bramce dostępowej należy zintegrować z systemem biletowym iKSORIS firmy SOFTCOM funkcjonującym w muzeum,

- przykładowy schemat bramki dostępowej:

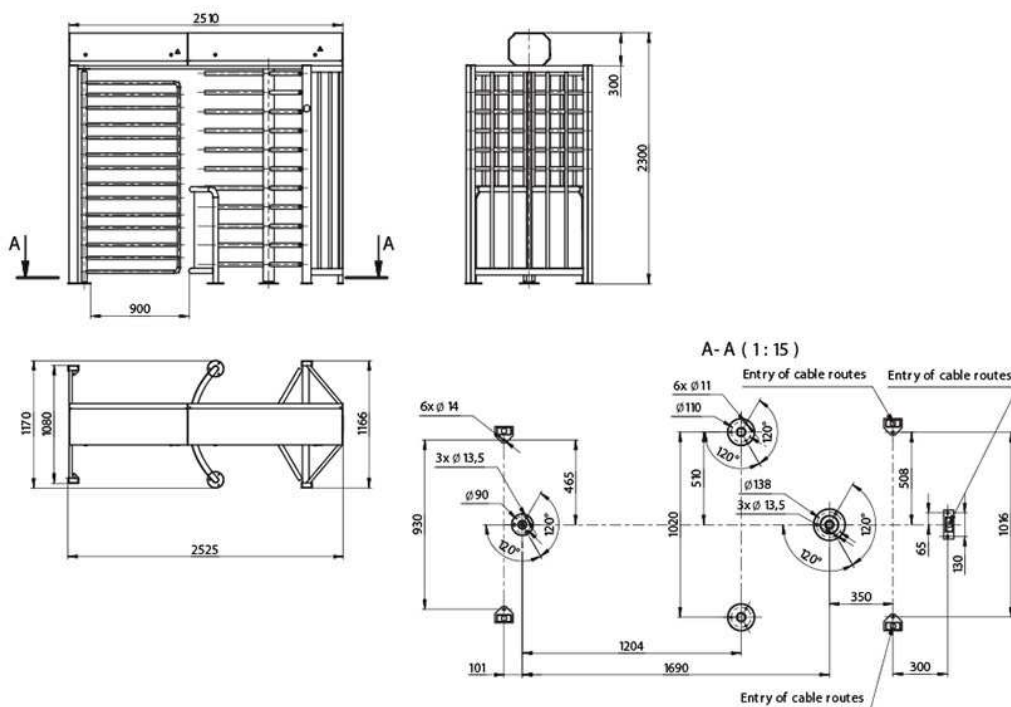

Bramkę należy zamocować na utwardzonej nawierzchni z wykonaniem fundamentów zgodnych z wytycznymi producenta, w sposób zapewniający jej stabilność. Bramkę należy zainstalować bezpośrednio przy ogrodzeniu muzeum przy wejściu na teren ekspozycji plenerowej. Okablowanie należy doprowadzić do serwerowni zgodnie z załączonym planem sytuacyjnym. Wszystkie roboty rozbiórkowe, ziemne, odtworzeniowe i instalacyjne leżą po stronie Wykonawcy.

3. W ramach realizacji przedmiotu zamówienia Wykonawca zobowiązany jest zintegrować elementy systemu z systemem biletowym iKSORIS firmy SOFTCOM funkcjonującym w muzeum.
4. Wykonawca przeprowadzi szkolenie z obsługi systemu dla pracowników muzeum o długości minimum 6 godz.
5. Dokładną lokalizację poszczególnych elementów systemu dostępu do muzeum należy określić z Zamawiającym.
6. Przykładowe trasy kablowe zostały umieszczone na planie sytuacyjnym stanowiącym załącznik do zapytania ofertowego. Zamawiający dopuszcza zmianę tras kablowych.
7. Przewody na zewnątrz należy układać w rurach osłonowych, a wewnątrz w rurach osłonowych w kanale technicznym lub w korytkach natynkowych.
8. Przewody prowadzone na zewnątrz, pod nawierzchniami utwardzonymi należy układać metodą przecisku lub przewiertu sterowanego, o ile jest to możliwe.
9. Zamawiający zaleca przed złożeniem oferty dokonanie wizji lokalnej na terenie muzeum.